

# TR-FM200-IN

## Адаптер для врезной потолочной установки скоростных поворотных сетевых видеокамер



### Технические характеристики

МОДЕЛЬ	TR-FM200-IN
Применение	Внутренняя установка скоростных поворотных сетевых видеокамер, врезная потолочная
Габаритные размеры	Ф280мм x 172.4мм (Ф11"x6.8") Внутренний диаметр отверстия: Ф230мм (Ф9.05")
Вес	2кг (4.4lb)
Материал	Листовая сталь и пластик ABS

### Габаритные размеры

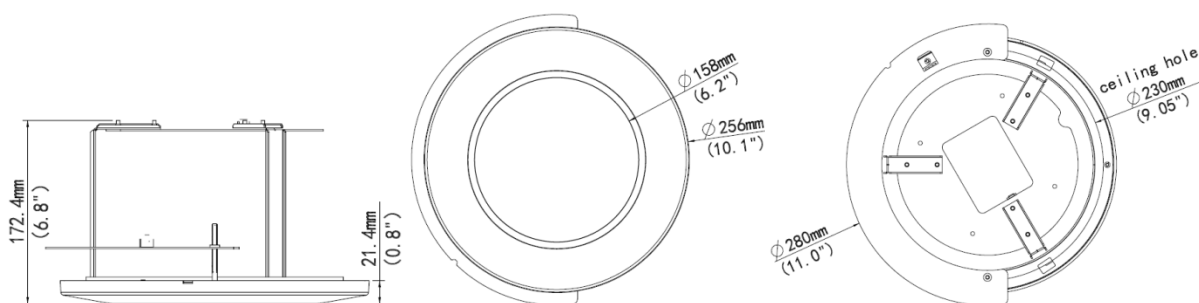

\*Спецификация изделия и возможность его заказа могут быть изменены без предварительного уведомления.